

VideMate

V150 / V150F TV Box

**Samodzielny tuner TV
do monitora VGA / LCD
Instrukcja obsługi.**



Compro Technology, Inc.

www.comprousa.com

Copyright © 2001-2008. Compro Technology, Inc.

Compro Technology, Inc.

Tel. +886 2 2918 0169, Fax +886 2 2915 2389

4/F, No.12, Alley 6, Lane 45, Pao Shin Road Hsintein City, Taipei, Taiwan.

www.comprousa.com

Spis treści.

Wstęp.....	4
Zawartość opakowania VideoMate V150.....	5
Montaż podstawki V150/V150F TV Box.....	6
Gniazda połączeniowe VideoMate V150 (F).....	7
Przyciski sterujące VideoMate V150/V150F	8
Zdalne sterowanie	8
Zdalne sterowanie	9
Obsługa VideoMate V150/V150F TV Box.....	10
OSD Menu	11
Zmiana kolejności kanałów.....	13
Lista kanałów ulubionych.....	13
PIP (Picture In Picture)	13
Przegląd wielu kanałów	14
OptiRatio.....	14
Dynamiczne podbicie basów.....	16
Efekt Stereo.....	16
SAP Mode	16
Rozwiązywanie problemów.....	17

**Gratulujemy wyboru i zakupu tunera telewizyjnego
firmy Compro Inc.
Mamy nadzieję, że produkt spełni Państwa oczekiwania.**

Wstęp.

VideoMate V150 to samodzielny, analogowy tuner TV pozwalający zamienić komputerowy monitor CRT lub LCD w stereofoniczny telewizor ze zdalnym sterowaniem. Dodatkowo model V150F posiada wbudowane radio FM. Tuner V150 wyposażony jest w podstawkę do pracy w pozycji pionowej i zestaw wejść audio – wideo, co pozwala podłączyć inne urządzenia wideo np. odtwarzacz DVD, kamer a) wideo, magnetowid, czy konsolę do gier. Maksymalna obsługiwana rozdzielczość to 1440x900 oraz 1400x1050. Tuner V150 obsługuje obraz wideo w formacie 4:3, 5:4, 16:9 i 16:10. Zdalne sterowanie znacznie wzbogaca walory użytkowe V150, a oglądanie TV na ekranie monitora od komputera nie wymaga włączania, ani nawet posiadania komputera.

WYNAGANIA SYSTEMOWE

- Monitor CRT lub LCD ze złączem D-sub, obsługujący rozdzielczość 640*480 lub wyższą.
- Głośniki aktywne podłączane za pomocą wtyczki stereo mini Jack 3,5 mm.
- Antena

Uwaga

Znaczne nagrzewanie się urządzenia podczas pracy jest zjawiskiem normalnym. Proszę ustawiać V150 w miejscu o swobodnym przepływie powietrza.

Do zasilania V150 należy stosować wyłącznie zasilacz sieciowy będący na wyposażeniu. Stosowanie innego zasilacza może spowodować awarię urządzenia i utratę gwarancji.

Zawartość opakowania VideoMate V150.



V150/V150F
TV Box



Podstawka



Pilot



Baterie AAA



Instrukcja



Zasilacz



Kabel 9-pin
Mini-DIN
15-pin D-sub



Kabel audio



Antena FM
(tylko V150F)

Montaż podstawki V150/V150F TV Box

Krok 1

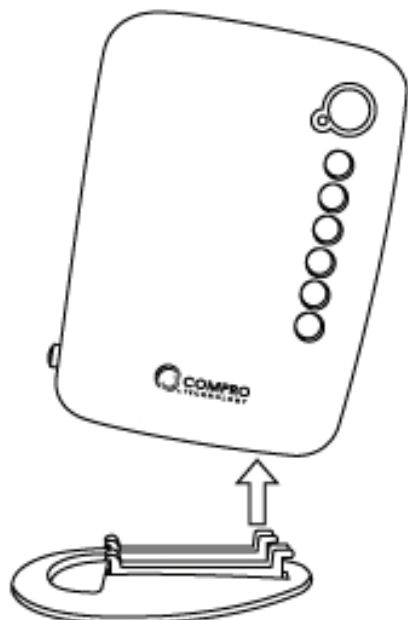

Krok 2



Krok 3

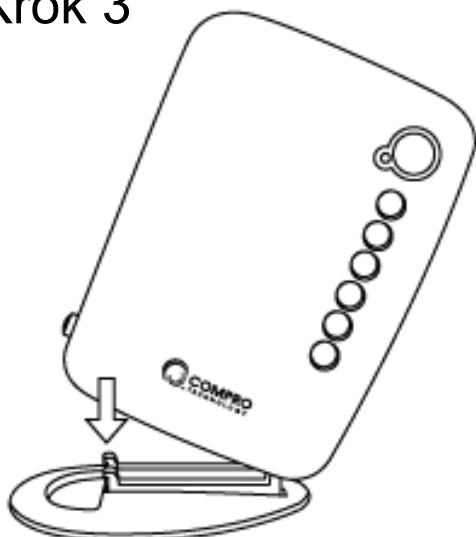

Krok 4



Gniazda połączeniowe VideoMate V150 (F)

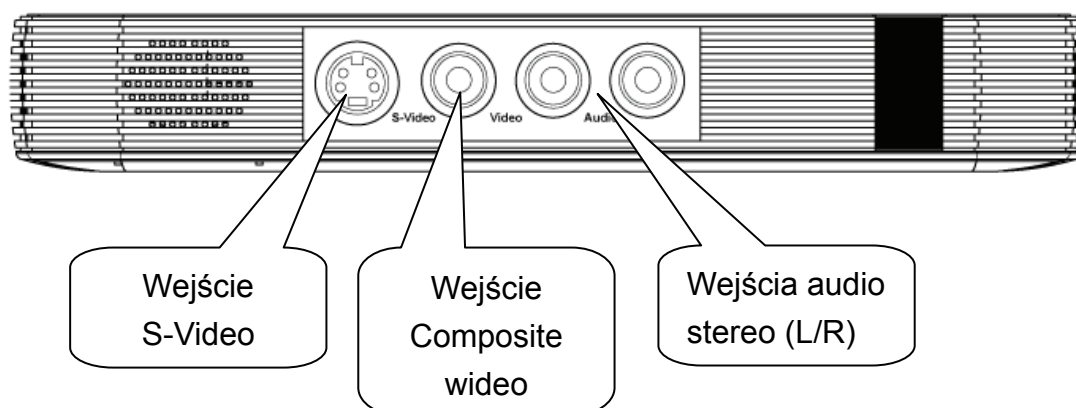
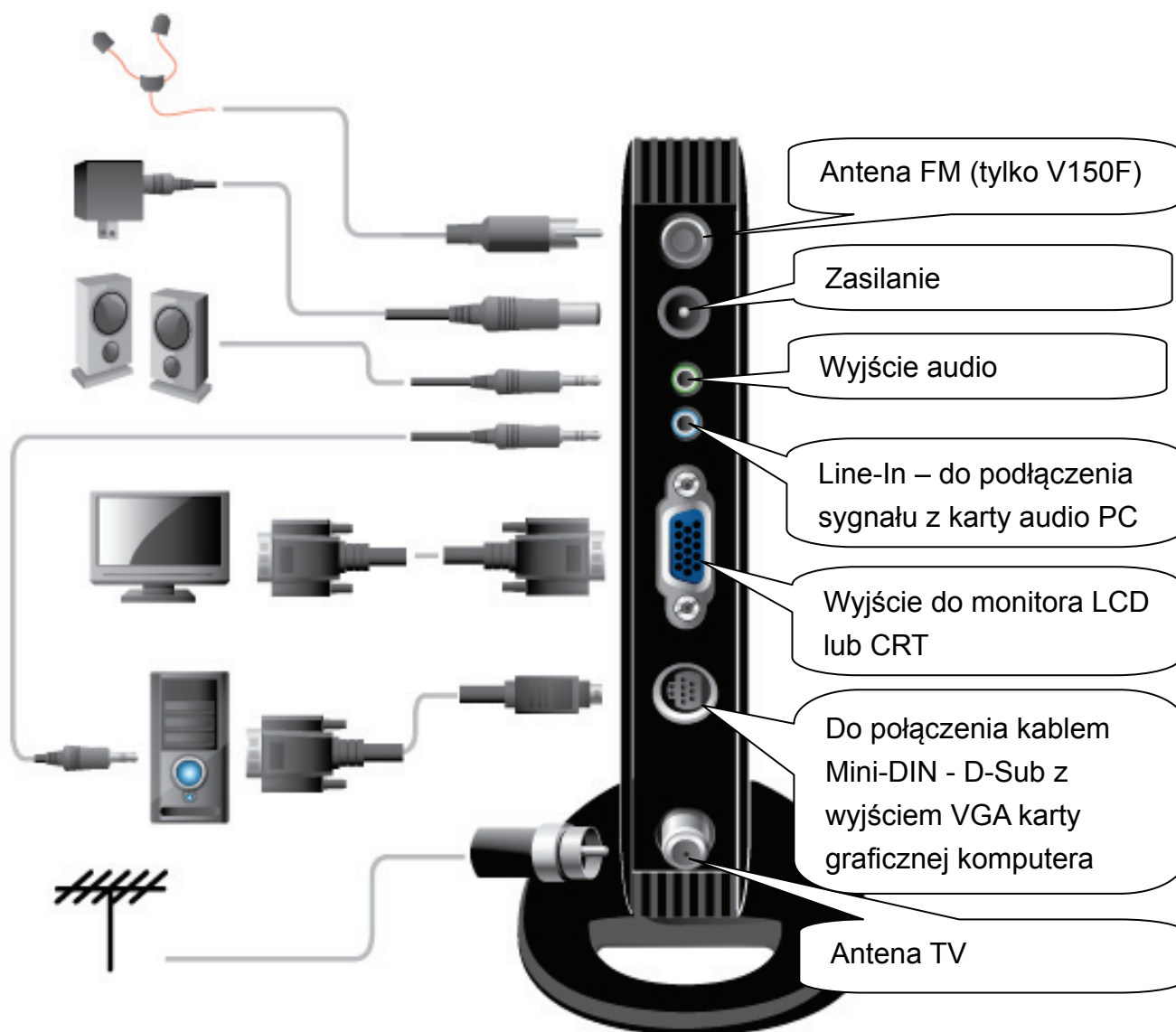

Przyciski sterujące VideoMate V150/V150F



Power On/Off



Źródło - funkcja

TV → AV (Composite) → S-video → FM



Menu



Głośniej



Ciszej



Kanał w górę



Kanał w dół

Zdalne sterowanie

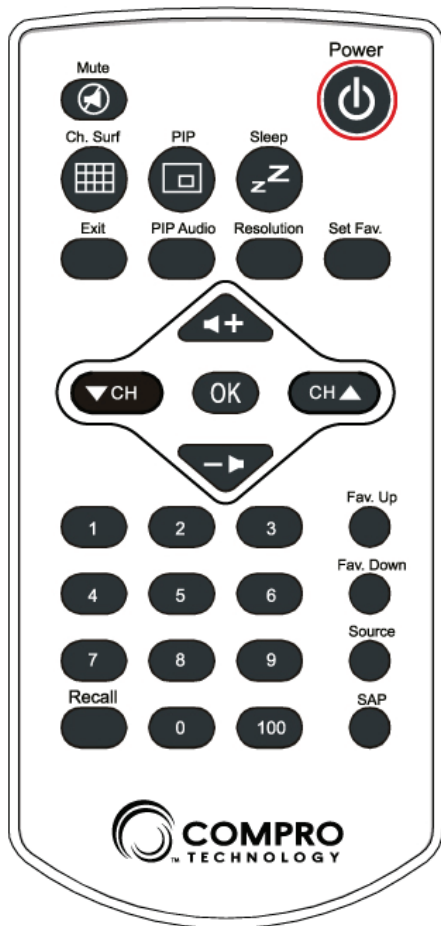

Power	Włączanie / wyłączenie
Mute	Mute – wyciszenie fonii
Sleep	Wyłącznik czasowy (Wył → 30 → 60 → 90 → 120 minut)
PIP	Włączanie / wyłączenie PIP oraz wybór rozmiaru
Ch. Surf	Podgląd 9 kanałów
Set Fav.	Włączenie listy ulubionych kanałów
Resolution	Zmiana rozdzielczości
PIP Audio	Zmiana dźwięku w trybie PIP
Exit	* Wyjście z menu OSD * Wyświetla Info na ekranie * Wstrzymanie obrazu TV na żywo * Wyłączenie PIP - powrót do TV
	Głośniej / w górę (w menu OSD)
	Ciszej / w dół (w menu OSD)
	Kanał + / w prawo (w menu OSD)
	Kanał - / w lewo (w menu OSD)
OK	* Potwierdzenie / Wejście do menu * Zmiana funkcji strzałek w trybie PIP: 1(domyślnie): zmiana kanałów i głośności 2: zmiana pozycji okna TV na obrazie z PC
Fav. Up	Ulubiony kanał +
Fav. Down	Ulubiony kanał -
Source	Przełączanie źródeł (TV → AV → S-Video → FM)
SAP	Stereo / Mono / SAP
0-9	Klawiatura numeryczna
100	Wybór kanału >100
Recall	Powrót do poprzedniego kanału

Obsługa VideoMate V150/V150F TV Box

Pierwsze podłączenie.

Po podłączeniu zasilacza, tuner V150/V150F można włączyć przyciskiem POWER. Zaświeci się zielona dioda LED. Tuner jest domyślnie ustawiony na pracę w Polsce, z polskim interfejsem użytkownika. Proszę wybrać funkcję Auto Scan aby szybko zapamiętać wszystkie dostępne stacje TV. V150/V150F jest gotowy do pracy.

Jeżeli V150/V150F jest dodatkowo połączony z kartą graficzną włączonego komputera, to przełączenie z obrazu TV na obraz z PC może nastąpić po wyłączeniu tunera przyciskiem POWER.

Kolejność przełączania źródeł: TV → Composite → S-Video → FM → TV

VideoMate V150 / V150F TV Box potrafi wygenerować obraz w 9 rozdzielczościach, a każdą z odświeżaniem 60Hz lub 75Hz. Wartością domyślną jest 1024*768 @ 60Hz.

- | | |
|----------------------|-----------------------|
| 1 -> 640*480 (4:3) | 5 -> 1280*1024 (5:4) |
| 2 -> 800*600 (4:3) | 6 -> 1400*1050 (4:3) |
| 3 -> 1024*768 (4:3) | 7 -> 1440*900 (16:10) |
| 4 -> 1280*720 (16:9) | |





Zmiana rozdzielczości odbywa się z odpowiedniego menu lub za pomocą przycisku "RES" w zdalnym sterowaniu.





Stosując funkcję PIP – wyświetlanie obrazu TV na obrazie z komputera, niektóre rozdzielczości Windows nie będą obsługiwane:

Rozdzielczość	Częstotliwość odświeżania			
	60 Hz	70 Hz	72 Hz	75 Hz
640 x 480	+	-	+	+
800 x 600	+	-	+	+
1024 x 768	+	+	+	+
1280 x 1024	+	+	+	+
1280 x 720	+	+	+	+
1440 x 900	+	+	+	+
1400 x 1050	+	+	+	+





OSD Menu





Przycisk Menu przywoła na ekran menu V150. Poruszanie się po menu realizuje się strzałkami pilota.





 (Obraz)	 (TV)	 (Monitor)	 (OSD)	 (Dźwięk)
Jasność	Regulacja jasności (0~100)		Fabrycznie : 50	
Kontrast	Regulacja kontrastu (0~100)		Fabrycznie : 50	
Nasycenie	Regulacja nasycenia (0~100)		Fabrycznie : 50	
Wyrazistość	Regulacja wyrazistości (0~15)		Fabrycznie : 0	
Odcień	Regulacja tonacji obrazu (NTSC) (0~100)		Fabrycznie : 50	
Typ obrazu	3 ustawienia fabryczne obrazu + 5 ustawień użytkownika			





 (Obraz)	 (TV)	 (Monitor)	 (OSD)	 (Dźwięk)
Typ anteny	Antena naziemna lub Kabel			
Nazwa kanału	Nadawanie nazw kanałom: maks. 5 liter/cyfr			
Dokładne strojenie	Dokładne dostrojenie TV (0~100)		Fabrycznie: 50	
Auto Strojenie	Automatyczne wyszukiwanie stacji. (NO/YES)			
Kolejność kanałów	Ustawianie kanałów wg własnych preferencji.(NO/YES)			
Dodaj / usuń kanał	Dodawanie – usuwanie aktualnie wybranego kanału.			
System koloru	Zmiana systemu koloru dla danego kanału (PAL/SECAM)			

W trybie Radio FM, menu wygląda inaczej niż w trybie TV.

 (Obraz)	 (FM)	 (Monitor)	 (OSD)	 (Dźwięk)
Auto Strojenie	Automatyczne wyszukiwanie stacji. (NO/YES)			
Podaj częstotliwość	Bezpośrednie wprowadzanie częstotliwości stacji radiowej. Należy zapamiętać poprzez „Dodaj / usuń kanał”.			
Dodaj / usuń kanał	Dodawanie – usuwanie aktualnie wybranego kanału.			
Nazwa kanału	Nadawanie nazw stacjom radiowym: maks. 5 liter/cyfr			

 (Obraz)	 (TV)	 (Monitor)	 (OSD)	 (Dźwięk)
Rozdzielczość	640*480 1280*1024	800*600 1400*1050	1024*768 1440*900	1280*720
Odświeżanie	60Hz (Fabrycznie) 75Hz			
Redukcja szumów	Regulacja stopnia redukcji szumów wizji (0~8)			
Proporcje obrazu	4:3	16:9	SmartZoom	Panorama Pełny ekran
Typ ekranu	LCD	CRT	PDP	
Źródło sygnału	TV	AV (Composite)	SV (s-video)	FM (Radio) PC
Pozycjonowanie obrazu				

 (Obraz)	 (TV)	 (Monitor)	 (OSD)	 (Dźwięk)
Pozycja okna OSD	Nacisnąć OK. i strzałkami pilota wybrać pozycję okna OSD.			
Transparentność OSD	1	2	3	4
Język	Wybór języka menu			
Ustawienia fabryczne	NO/YES (1 Anuluj / 2 Reset)			
Wersja oprogramowania	Wersja VideoMate V150			
Ustawienia fabryczne	Tak / Nie – powrót do ustawień fabrycznych			
Kraj / lokalizacja	Wybór miejsca użytkowania (tabeli kanałów TV)			

 (Obraz)	 (TV)	 (Monitor)	 (OSD)	 (Dźwięk)
Siła głosu	Ustawienie głośności (0-50)			
Wysokie tony	Regulacja tonów wysokich (0-15)			
Niskie tony	Regulacja tonów niskich (0-15)			
Podbicie basów	ON/OFF (Wł./Wył. Domyślnie wyłączone)			
Efekt stereo	Regulacja efektu stereo (0-8)			
Tryb SAP	ON / OFF (włączenie drugiego kanału dźwięku)			
Reset	Reset – powrót do ustawień fabrycznych (NO/YES)			

Zmiana kolejności kanałów.

W celu poukładania kanałów zgodnie z własnymi preferencjami, należy z menu TV wybrać funkcję „Kolejność kanałów” i zatwierdzić wybór „Yes”. Pojawi się okno z dwoma kolumnami. Poruszając się strzałkami w górę i w dół, można wybierać aktualny kanał z lewej kolumny, zatwierdzać wybór „OK.” i przypisać mu nowy numer w kolumnie prawej. Powrót do oryginalnej kolejności kanałów następuje poprzez ponowne wykonanie funkcji „Auto Scan”.

Lista kanałów ulubionych.

Lista ulubionych kanałów może zawierać maks. 10 pozycji i pozwala łatwo poruszać się po najczęściej oglądanych programach przyciskami pilota „FAV UP” i „FAV DOWN”. Aby dodać jakiś kanał do tej listy, należy go najpierw wybrać (włączyć), następnie nacisnąć na pilocie „SET FAV” i na koniec zatwierdzić przyciskiem „OK.”

PIP (Picture In Picture)

Funkcja „PIP” służy do oglądania TV podczas pracy komputera w oknie wyświetlanym na powierzchni obrazu z karty graficznej. Wystarczy nacisnąć na pilocie przycisk PIP.

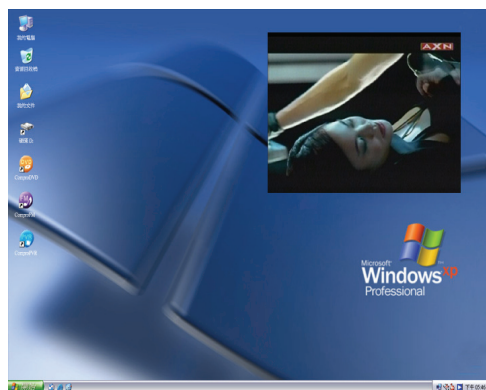

Kolejne naciskania przycisku PIP powodują zmianę wielkości okna TV (3 rozmiary) lub wyłączenie tej funkcji. Gdy okno TV jest włączone, strzałkami na pilocie można ustawić jego położenie na ekranie.

PIP nie działa przy rozdzielczości monitora 1440 x 900.

UWAGA:

Zmiana funkcji strzałek z przełączania kanałów i regulacji głośności na regulację położenia okna TV na obrazie PC w trybie PIP odbywa się przez naciśnięcie przycisku "OK".

Przegląd wielu kanałów

Ta funkcja pozwala podglądać zawartość wielu kanałów na 1 ekranie w postaci mozaiki 9 małych ekranów odświeżanych sekwencyjnie. Włączenie funkcji odbywa się z pilota przyciskiem "CH.SURF". Gdy jeden z wyświetlanych kanałów zostanie wybrany do „normalnego” oglądania, należy nacisnąć odpowiadającą mu cyfrę 1~9.



OptiRatio.

Zmiana proporcji obrazu OptiRatio oferuje 5 ustawień: 4:3, 16:9, Panorama, Pełny Ekran (Full Screen) oraz Inteligentny Zoom (SmartZoom). Pozwala to idealnie dopasować obraz telewizyjny do posiadanego monitora.

4:3 Mode: Format 4:3 utrzymuje proporcje obrazu w stosunku 4:3. Na monitorach panoramicznych 16:9 lub 16:10 będzie to zrealizowane przez dodanie po lewej i prawej stronie obrazu czarnych pól wypełniających ekran.

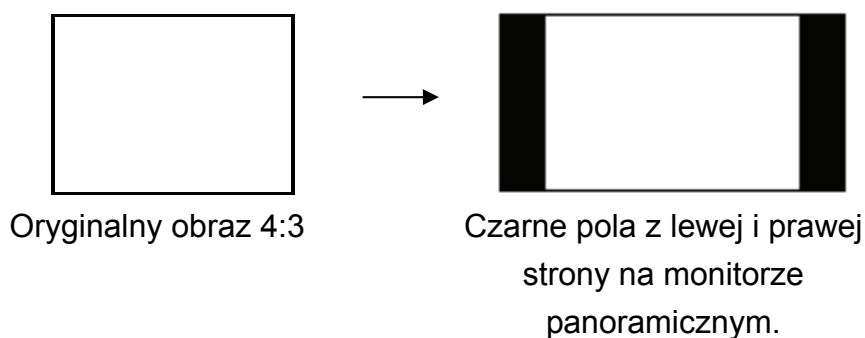

16:9 Mode: Format 16:9 utrzymuje proporcje obrazu w stosunku 16:9. Na monitorach tradycyjnych 4:3 będzie to zrealizowane przez dodanie na górze i na dole obrazu czarnych pól wypełniających ekran.

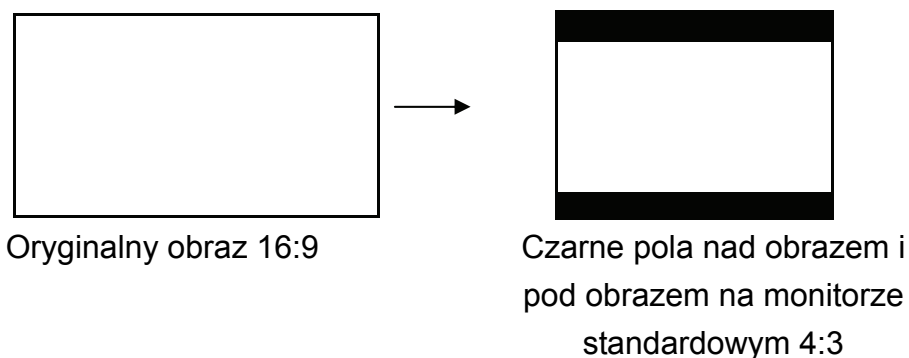

Full Screen – tryb pełno ekranowy: Obraz TV może zostać dopasowany do rozdzielczości posiadanego monitora. Niestety, jeśli oryginalny obraz był formatu 4:3, po rozciągnięciu do 16:9 będzie zniekształcony w poziomie. Postacie występujące na ekranie są pogrubione.

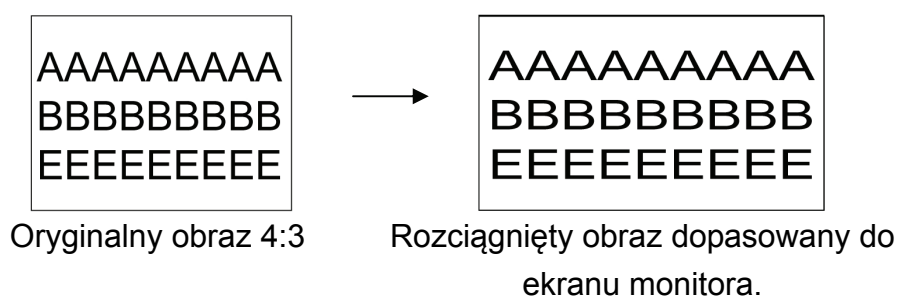

Tryb Panorama: Oryginalny obraz formatu 4:3 zostaje rozciągnięty do 16:9 w specyficzny sposób zmniejszający zniekształcenia w centrum ekranu. Postacie znajdujące się na środku ekranu wyglądają znacznie lepiej niż w trybie Full Screen.

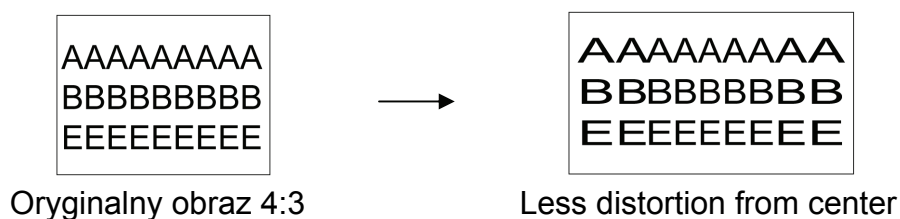

Tryb SmartZoom: Jeżeli w standardowej telewizji 4:3 jest transmitowany film panoramiczny, powstają na górze i na dole ekranu czarne pasy. Jeżeli obraz formatu 4:3 zostanie w niezmienionym formacie wyświetlony na monitorze 16:9 lub 16:10, powstaną dodatkowe czarne pasy po bokach. Tryb SmartZoom pozwala usunąć te wszystkie czarne pola i wyświetlić panoramiczny film większy, bez strat w powierzchni ekranu.



Oryginalny obraz 4:3 z panoramiczną treścią na monitorze 4:3



Dodane czarne pola z lewej i prawej strony na monitorze 16:9



Obraz po usunięciu czarnych pól wokół obrazu na monitorze 16:9

Dynamiczne podbicie basów.

„Dynamic Bass Boost” to funkcja automatycznie analizująca sygnał audio i dynamicznie podbijająca poziom niskich tonów. Włączenie tej funkcji odbywa się poprzez wywołanie „MENU”, wybranie sekcji „Dźwięk” i włączenie „ON” opcji „Podbicie basów”.

Efekt Stereo.

„Stereo efekt” to funkcja symulująca dźwięk stereo w przypadku transmisji monofonicznych. Gdy transmitowany dźwięk jest stereofoniczny, funkcja ta pozwala jeszcze bardziej pogłębić efekt przestrzenny. Jest to przydatna funkcja w sytuacjach gdy prawy i lewy głośnik znajdują się blisko siebie. Aktywacja i regulacja funkcji „Stereo Effect” odbywa się poprzez wywołanie „MENU”, wybranie sekcji „Dźwięk” i wybranie odpowiedniej liczby 0-8 w opcji „Efekt stereo”. „Zero” wyłącza dodatkowe efekty stereo. Dźwięk pozostaje oryginalny - nie zmieniony.

SAP Mode

Tryb „SAP Mode” to funkcja wykorzystywana przy oglądaniu transmisji telewizyjnych z podwójnym dźwiękiem np. wiadomości w dwóch różnych językach lub film z dodatkowym dźwiękiem w wersji oryginalnej. Aktywacja funkcji „SAP” odbywa się poprzez wywołanie „MENU”, wybranie sekcji „Dźwięk” i włączenie odpowiedniej opcji. Sterowanie dźwiękiem w trybie SAP podczas oglądania TV odbywa się za pomocą przycisku SAP na pilocie zdalnego sterowania.

Rozwiązywanie problemów.

Większość problemów wynika z nieprawidłowego połączenia tunera V150 z monitorem, głośnikami, kartą graficzną komputera i kartą dźwiękową komputera. W razie problemów z uruchomieniem sprawdź dokładnie wszystkie wykonane połączenia oraz zasilacz sieciowy.

UWAGA.

Znaczne nagrzewanie się urządzenia podczas pracy jest zjawiskiem normalnym. Proszę ustawiać V150 w miejscu o swobodnym przepływie powietrza. Do zasilania V150 należy stosować wyłącznie zasilacz sieciowy będący na wyposażeniu. Stosowanie innego zasilacza może spowodować awarię urządzenia.

Brak obrazu TV.

Sprawdź, czy twój monitor jest podłączony do gniazda *MONITOR* tunera V150/V150F. Spróbuj zmienić źródło sygnału – przyciskiem *SOURCE*, bo może tuner nie jest w trybie TV.

Brak dźwięku.

Jeśli jest obraz TV i nie słychać dźwięku, sprawdź, czy głośniki są podłączone do wyjścia „*Line Out*” tunera, czy są włączone i czy ich regulator głośności nie jest ustawiony na minimum. Jeśli przełączasz się z TV na komputer i z komputera nie ma dźwięku, a z TV jest, sprawdź połączenie *Line Out* komputera z *Line IN* tunera V150.

Obraz TV jest zakłócony.

Sprawdź jakość instalacji antenowej, połączenia kabli z wtyczkami, zmień usytuowanie tunera. Warto sprawdzić co jest przyczyną zakłóceń testując zestaw monitor – tuner V150 przy odłączonym i zupełnie wyłączonym z prądu komputerze, przy podłączeniu anteny bezpośrednio do gniazda tunera z pominięciem wszelkich rozgałęźników (splitterów).

Czasami problem wywołują zjawiska elektrostatyczne. Można próbować uziemiać lub podłączać bez uziemienia komputer, instalację antenową, monitor itp. Obserwując zmiany można dojść do praktycznych wniosków na temat przyczyn zakłóceń..

Nie działa zdalne sterowanie.

Proszę sprawdzić baterie (nie zaleca się stosowania akumulatorów) i

sposób ich umieszczenia w pilocie, oraz czy coś nie zasłania odbiornika sygnału sterowania umieszczonego z przodu obudowy tunera. Niebieskie światło tunera TV powinno migać przy każdym naciśnięciu pilota.

Ustawienia fabryczne.

Aby powrócić do ustawień fabrycznych (gdy np. wybrana rozdzielczość uniemożliwia włączenie się monitora LCD) wystarczy nacisnąć i trzymać przez 8 sekund przycisk *MENU*. Gdy monitor już się włączy może pojawić się napis „Reset All Settings Please wait... ⌚”.

W trosce o wspólne dobro, jakim jest środowisko naturalne i zgodnie z Dyrektywą Unii Europejskiej dotyczącą odpadów produktów elektrycznych i elektronicznych, ...„produkty oraz wyposażenie elektryczne i elektroniczne” nie mogą być traktowane jako śmieci komunalne i umieszczane w pojemnikach przeznaczonych na tego typu śmieci. Producenci i dystrybutorzy takich urządzeń są zobowiązani do ich odbierania w momencie, gdy te produkty zostaną wycofane z użycia. Dowiedz się gdzie znajduje się odpowiedni punkt zbiorczy, gdy twoje urządzenie będzie już wycofywane z użycia.

